

Минздрав России

Федеральное государственное бюджетное образовательное  
учреждение высшего образования  
«Сибирский государственный медицинский университет»  
Министерства здравоохранения Российской Федерации  
(ФГБОУ ВО СибГМУ Минздрава России)

**ПРИКАЗ**

25.02.2026

№77

г. Томск

*Об организации проведения вводного  
инструктажа по гражданской  
обороне и защите от чрезвычайных  
ситуаций*

Во исполнение постановлений Правительства Российской Федерации от 02.11.2000 № 841 «Об утверждении Положения о подготовке населения в области гражданской обороны», от 18.09.2020 № 1485 «Об утверждении Положения о подготовке граждан Российской Федерации, иностранных граждан и лиц без гражданства в области защиты от чрезвычайных ситуаций природного и техногенного характера», поручения Министра здравоохранения Российской Федерации Мурашко М.А. от 28.01.2026 № 9,

**ПРИКАЗЫВАЮ:**

1. Утвердить:

1.1. программу проведения вводного инструктажа по гражданской обороне и защите от чрезвычайных ситуаций (далее - ГО и ЧС) (приложение № 1);

1.2. инструкцию для проведения вводного инструктажа по ГО и ЧС с вновь принятыми работниками (приложение № 2);

1.3. форму журнала проведения вводных инструктажей по ГО и ЧС с вновь принятыми работниками (приложение № 3);

1.4. форму журнала проведения вводного инструктажа по ГО с обучающимися (приложение № 4);

1.5. форму журнала проведения вводных инструктажей по ГО с лицами, командированными в университет на срок более 30 календарных дней, лицами подрядных организаций, осуществляющих свою деятельность в рамках заключённых контрактов, а также лицами, проживающими в общежитиях университета (приложение № 5).

2. Назначить начальника службы учёта и регистрации Сергееву Ю.Н. (далее - СУР УКБ) ответственным за обеспечение проведения вводного инструктажа по ГО и ЧС:

- с вновь принятыми работниками (в объеме программы вводного инструктажа);

- с обучающимися (в объеме правил поведения и действий по сигналам оповещения по ГО);

- с лицами, командированными в университет на срок более 30 календарных дней (в объеме правил поведения и действий по сигналам оповещения по ГО);

- с лицами подрядных организаций, осуществляющих свою деятельность в рамках заключённых контрактов, а также лицами, проживающими в общежитиях университета (в объеме правил поведения и действий по сигналам оповещения по ГО).

2.1. Определить сроки проведения вводного инструктажа по ГО и ЧС:

- с вновь принятыми в университет работниками - в течение первого месяца работы;
- с обучающимися - в течение трёх суток с даты начала обучения;
- с лицами, командированными в университет на срок более 30 календарных дней - в течение 3 суток с даты фактического прибытия;
- с лицами подрядных организаций, осуществляющих свою деятельность в рамках заключённых контрактов, а также лицами, проживающими в общежитиях университета - в течение трёх суток с даты фактического прибытия на территорию университета.

3. Определить места проведения вводного инструктажа по ГО и ЧС:

- с вновь принятыми работниками;
- с лицами, командированными в университет на срок более 30 календарных дней;
- с лицами подрядных организаций, осуществляющих свою деятельность в рамках заключённых контрактов, а также лицами, проживающими в общежитиях университета - в помещении СУР УКБ (Московский тракт, 2, стр.16, эт. 1, каб. №103).

Обучающихся (студентов) инструктировать в помещении паспортного стола (Московский тракт, 6/1, каб. №4) в рабочие дни (пн. - чт.: 09:00-12:00 - 14:00-17:00 ч. пт.: 09:00-12:00 - 14:00-16:00 ч).

4. Начальнику СУР УКБ (Сергеева Ю.Н.) организовать проведение вводных инструктажей по ГО и ЧС в соответствии с предъявляемыми требованиями.

5. Специалистам по охране труда (Елизарова А.А., Мусинова К.Ф., Басовский В.Б.) направлять для проведения вводного инструктажа по ГО и ЧС вновь принятых работников в СУР УКБ.

6. Начальнику учебного управления обеспечить прибытие обучающихся для проведения инструктажа по ГО в помещение паспортного стола (Московский тракт, 6/1, каб. №4) или СУР (Московский тракт, 2, стр.16, эт. 1, каб. №103).

7. Инициаторам закупок (контрактов) обеспечить прибытие работников подрядных организаций, осуществляющих свою деятельность в рамках заключённых контрактов, в СУР УКБ для проведения вводных инструктажей.

8. Начальнику отдела по ГО и ЧС обеспечить:

8.1. контроль за проведением вводных инструктажей по ГО и ЧС и своевременную актуализацию программы, инструкции вводного инструктажа в случае их изменения, а также иных обучающих материалов, размещённых на официальном сайте университета;

8.2. работников СУР УКБ журналами по каждой категории инструктируемых, указанных в п. 2 приказа, а также обучающими материалами. Обучающие материалы находятся по ссылке: <https://ssmu.ru/about/upravlenie-universitetom/ukb/mob/> (отдел по ГО и ЧС, раздел «Документы»).

9. Считать утратившим силу приказ от 13.12.2024 №688 «Об организации проведения вводного инструктажа по гражданской обороне и по защите от чрезвычайных ситуаций».

10. Контроль за исполнением настоящего приказа возложить на начальника управления комплексной безопасности.

Ректор



Е.С. Куликов



## ПРОГРАММА

Приложение № 1  
к приказу от 25.02.2026 № 77

**проведения вводного инструктажа по гражданской обороне с вновь принятыми работниками ФГБОУ ВО СибГМУ Минздрава России, а также с другими лицами в соответствии с Поручением от 28.01.2026 № 9 Министра здравоохранения России**

№ п/п	Наименование вопросов	Вид занятия	Время, мин.
1.	Возможные действия работника СибГМУ на рабочем месте, которые могут привести к аварии, катастрофе или ЧС техногенного характера в организации.	Беседа	5
2.	Наиболее характерные ЧС природного и техногенного характера, которые могут возникнуть в районе расположения СибГМУ и опасности, присущие этим ЧС.	Беседа	5
3.	Принятые в СибГМУ способы защиты работников от опасностей, возникающих при ЧС, характерных для производственной деятельности и района расположения университета, а также <b>в период мобилизации, в период действия военного положения, в военное время.</b>	Беседа	5
4.	Установленные в СибГМУ способы доведения сигналов гражданской обороны и информации об угрозе и возникновении ЧС и опасностей, возникающих <b>в период мобилизации, в период действия военного положения, в военное время.</b>	Беседа	5
5.	Порядок действий работника СибГМУ при получении сигналов гражданской обороны.	Беседа	5
6.	Порядок действий работника СибГМУ при получении и использовании индивидуальных средств защиты органов дыхания и кожи и подручных средств.	Беседа	6
7.	Порядок действий работника СибГМУ при укрытии в средствах коллективной защиты.	Беседа	6
8.	Порядок действий работника СибГМУ при подготовке и проведении эвакуационных мероприятий: при эвакуации работников и при эвакуации материальных и культурных ценностей.	Беседа	6
9.	Права и обязанности граждан РФ в области ГО и защиты от ЧС природного и техногенного характера	Рассказ	5
	<b>Итого:</b>		<b>48</b>

Начальник отдела по ГО и ЧС

М.М. Шиян

## **ИНСТРУКЦИЯ**

**для проведения вводного инструктажа по гражданской обороне с вновь принятыми работниками ФГБОУ ВО СибГМУ Минздрава России, а также с другими лицами в соответствии с Поручением от 28.01.2026 № 9 Министра здравоохранения России**

Данная инструкция разработана в соответствии с Положением о подготовке населения в области гражданской обороны, утвержденным постановлением Правительства Российской Федерации от 02.11.2000 №841 и от 18.09.2020 №1485 «Об утверждении Положения о подготовке граждан Российской Федерации, иностранных граждан и лиц без гражданства в области защиты от чрезвычайных ситуаций природного и техногенного характера».

Все вновь принимаемые на работу в СибГМУ граждане, а также другие лица в соответствии с Поручением от 28.01.2026 года № 9 Министра здравоохранения России должны пройти вводный инструктаж по гражданской обороне.

**Гражданская оборона (далее - ГО)** - система мероприятий по подготовке к защите и по защите населения, материальных и культурных ценностей на территории Российской Федерации от опасностей, возникающих в период мобилизации, в период действия военного положения, в военное время.

**Чрезвычайная ситуация (далее - ЧС)** – это обстановка на определенной территории, сложившаяся в результате аварии, опасного природного явления, катастрофы, стихийного или иного бедствия, которые могут повлечь или повлекли за собой человеческие жертвы, ущерб здоровью людей или окружающей природной среде, значительные материальные потери и нарушение условий жизнедеятельности людей.

Общее руководство ГО в стране возложено на Правительство Российской Федерации.

Непосредственное руководство ГО в Российской Федерации возложено на Министерство РФ по делам ГО, ЧС и ликвидации последствий стихийных бедствий.

Руководство гражданской обороной, предупреждением и ликвидацией чрезвычайных ситуаций в краях и областях, городах и районах, министерствах, ведомствах, в организациях и на предприятиях, независимо от форм собственности, возлагается на соответствующих руководителей, которые являются по должности руководителями гражданской обороны.

Руководство гражданской обороной в СибГМУ возлагается на ректора университета.

**Действия работника СибГМУ**, независимо от занимаемой должности, должны не выходить за рамки требований, установленных Инструкцией по охране труда на рабочем месте и должностных обязанностей. Несоблюдение производственной дисциплины, технологии производственного процесса, инструкций по эксплуатации электроустановок, лабораторного оборудования и приборов, в т.ч. бытовых, может привести к аварии или ЧС техногенного характера.

**В районе расположения СибГМУ могут возникнуть следующие ЧС:**

- аварии на опасном производственном объекте (площадка газификатора);
- пожары;
- транспортные аварии;
- аварии на электроэнергетических системах;
- гидродинамические аварии.

Все вышеуказанные ЧС носят локальный характер. На территории университета находится один опасный производственный объект (площадка газификатора). Учитывая географическое месторасположение объектов университета, возможно подтопление двух общежитий в весенний паводковый период при условии прорыва дамбы на р. Томь. Опасности для жизни, находящихся в общежитиях студентов и работников СибГМУ нет.

**Основным способ защиты работников СибГМУ** от опасностей, возникающих при ЧС, а также в период мобилизации, в период действия военного положения, в военное время является своевременное оповещение и быстрая эвакуация в безопасную зону или заглубленные помещения подземного пространства (подвалы, цокольные этажи, первые этажи зданий). Располагаться в цокольных этажах и первых этажах зданий необходимо вдали от окон и дверей.

**Способы доведения сигналов гражданской обороны, а также информации об угрозе и возникновении ЧС и опасностей**, присущих в период мобилизации, в период действия военного положения, в военное время, до работников СибГМУ:

передача речевой информации с использованием сети стационарной телефонной связи, подвижной радиотелефонной (сотовой) связи, сети Интернет, уличной звукофикации (электросирен) и ручных громкоговорителей.

**Порядок доведения информации о ЧС и опасностях**, присущих в период мобилизации, в период действия военного положения, в военное время: сначала передается единый сигнал опасности «**ВНИМАНИЕ ВСЕМ!**» (повторяется 2-3 раза) дежурным диспетчером дежурно-диспетчерской службы (далее – ДДС) СибГМУ или дежурный диспетчер включает электросирену на 15-20 сек и с повтором 2-3 раза.

Сигнал «**ВНИМАНИЕ ВСЕМ!**» подается на объектах СибГМУ при угрозе или в случае возникновения:

- аварии;
- катастрофы;
- стихийного бедствия;
- воздушной опасности;
- угрозы химического заражения;
- угрозы радиоактивного заражения;
- других видов угроз для работников СибГМУ.

После передачи сигнала «**ВНИМАНИЕ ВСЕМ!**» передается сообщение о произошедшей ЧС и действия работников по ней.

**Примерный текст информационного сообщения:**

**Внимание!** Говорит диспетчер ДДС университета! Граждане! Произошла авария на площадке газификатора. Угрозы для жизни и здоровья работников университета нет. Просим соблюдать спокойствие.

**Внимание!** Говорит диспетчер ДДС университета! Граждане! В связи с внезапным повышением уровня воды в р. Томь ожидается прорыв ограждающей дамбы и подтопление домов общежитий университета расположенных по адресу: Московский тракт, дома 6/1 и 6/2. Ожидаемое прибытие волны через 3 часа.

Населению этих домов собрать необходимые вещи, продукты питания на 3 дня, воду, отключить газ и электроэнергию и выйти в район здания 21, Московский тракт, 2 для регистрации на сборном эвакуопункте и отправки в пункт временного размещения (далее - ПВР). Слушайте наши дальнейшие сообщения и действуйте в соответствии с ними.

**Порядок действий работников СибГМУ при получении сигналов гражданской обороны.**

*Последовательность действий работника после получения сигнала «ВНИМАНИЕ ВСЕМ!» зависит от его местонахождения в данный момент.*

**На рабочем месте, на территории университета:**

- завершить телефонный разговор или совещание;
- находясь в шумном месте (столовая), действовать в соответствии с переданным сообщением диспетчера ДДС университета.

**«Воздушная тревога»:**

- прекратить работу;
- отключить (в темное время суток) наружное и внутреннее освещение;
- взять средства индивидуальной защиты (СИЗ) (при наличии);
- как можно быстрее занять место в заглубленном помещении (подвале, цокольном этаже, на первом этаже зданий);
- водителям транспортных средств - обязательно остановиться, открыть двери, отключить
- транспортное средство от источников электропитания и вслед за пассажирами поспешить в ближайшее укрытие (заглублённое помещение).

**«Радиационная опасность»:**

- быстро надеть респиратор, тканевую маску, противогаз (при их наличии);
- укрыться в ближайшем заглубленном сооружении (подвале, цокольном этаже, на первом этаже зданий вдали от оконных проёмов и дверей).

**«Химическая тревога»:**

- немедленно надеть противогаз (при его наличии), защитную одежду и укрыться в ближайшем заглублённом сооружении (подвале). Если такого нет рядом — укрыться в жилом, производственном или подсобном помещении на первом этаже;
- перед тем как войти в заглубленное сооружение (подвал), следует снять использованные средства защиты кожи и верхнюю одежду и оставить их в тамбуре заглубленного сооружения (противогаз снимается после входа в заглубленное сооружение);
- всем работникам, находящимся вне убежищ, следует немедленно выйти из зоны заражения, двигаясь перпендикулярно направлению распространения зараженного облака.

**При поступлении информации об отбое воздушной тревоги, радиационной опасности, химической тревоги:**

- возвратиться из заглубленного сооружения к месту работы или проживания;
- быть в готовности к возможному повторному нападению противника.

**Порядок действий работника при получении и использовании индивидуальных средств защиты органов дыхания и кожи.**

Индивидуальных средств защиты (далее - СИЗ) органов дыхания и кожи для работников и обучающихся в университете нет, т.к. СибГМУ не попадает в зону радиоактивного и химического заражения в случае ЧС на опасных производственных объектах, расположенных в г. Томске и за его пределами. Однако, для защиты органов дыхания могут быть применены медицинские маски и ватно-марлевые повязки индивидуального изготовления. Кроме того, каждый работник должен знать устройство гражданского противогаза и правила его надевания.

**Гражданский противогаз ГП-7** предназначен для защиты органов дыхания, лица и глаз человека от отравляющих веществ, радиоактивных веществ и биологических аэрозолей.

*В комплект противогаза ГП-7 входят:*

- лицевая часть МГП;
- фильтрующе-поглощающая коробка (ФПК) ГП-7К в металлическом корпусе;
- незапотевающие пленки;
- сумка для противогаза.

**Правила надевания противогаза**

- При надевании противогаза необходимо:
- задержать дыхание, закрыть глаза;
- снять головной убор;
- вынуть противогаз, взять шлем-маску обеими руками за утолщение нижней части так, чтобы большие пальцы ладони были снаружи, а остальные — внутри него;
- приложить нижнюю часть шлема-маски под подбородок и резким движением рук вверх и назад натянуть шлем-маску на голову так, чтобы не было складок, а очковый узел располагался против глаз;
- устранить перекося и складки, если они образовались при надевании шлема-маски, сделать резкий выдох, открыть глаза и возобновить дыхание; надеть головной убор.

**Характерные ошибки при надевании противогаза:**

- не закрыты глаза и не приостановлено дыхание;
- не сделан резкий выдох;
- перекручена трубка;

- очки не напротив глаз.

Противогаз считается надетым правильно, если стекла очков лицевой части находятся напротив глаз, шлем-маска плотно прилегает к лицу. При надетом противогазе следует дышать глубоко и равномерно. Не следует делать резких движений.

Противогаз снимается по команде «**Противогаз снять!**». Для этого следует приподнять одной рукой головной убор, другой взяться за клапанную коробку, слегка оттянуть шлем-маску вниз и движением вперед и вверх снять ее, надеть головной убор, вывернуть шлем-маску, тщательно протереть и уложить в сумку.

Без команды противогаз можно снять только тогда, когда станет известно, что опасность поражения миновала.

**Подручное средство защиты** (ватно-марлевая повязка) надежно защищает органы дыхания человека, кожу лица и глаза от радиоактивной пыли, вредных аэрозолей, бактериальных средств. Однако от ОВ и многих АХОВ они не защищают.

Ватно-марлевую (марлевую) повязку следует наложить на лицо так, чтобы нижний край ее закрывал низ подбородка, а верхний доходил до глазных впадин (должны хорошо закрываться рот и нос). Разрезанные концы повязки завязать: нижние - на темени, верхние - на затылке. Для защиты глаз использовать противопыльные очки. Порядок изготовления ватно-марлевой повязки показан ниже (рис.1).



Рисунок 1

**Порядок действий работников при укрытии в средствах коллективной защиты** (далее - СКЗ) (заглублённых помещениях-подвалах, цокольных этажах зданий первых этажах зданий).

Защитных сооружений гражданской обороны (ЗС ГО) и противорадиационных укрытий (ПРУ) в СибГМУ нет. Однако для защиты работников СибГМУ от опасностей, возникающих при ЧС техногенного и природного характера, **в период мобилизации, в период действия военного положения, в военное время** используются заглубленные помещения (подвалы, цокольные этажи зданий, первые этажи зданий).

**Места расположения заглубленных сооружений:**

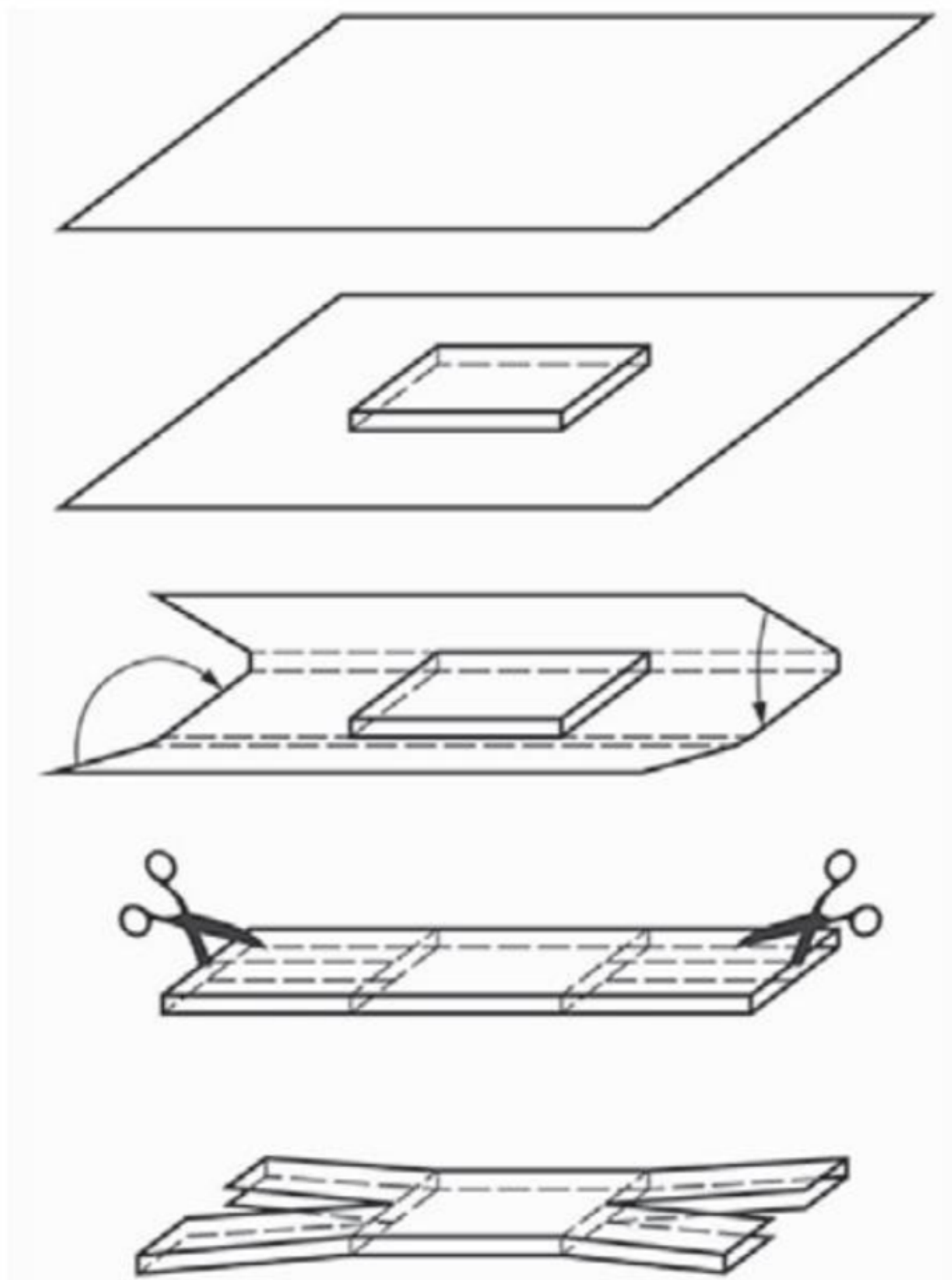
Факультетские клиники (Московский тракт, 2);  
 Госпитальные клиники (проспект Ленина, 4);  
 Учебно-терапевтический корпус (Московский тракт, 2, стр.21);  
 Общежитие №4 (ул. Котовского, 15);  
 Гостиница (ул. Крылова, 12);  
 Медико-фармацевтический колледж (ул. Крылова, 36);  
 Ново-анатомический корпус (Московский тракт, 2, стр.15);  
 Административно-хозяйственный корпус (Московский тракт, 2, стр.16);  
 Учебно-лабораторный корпус (Московский тракт, 2, стр.7, блок А и блок Б);  
 Медицинский центр «Профессор» (ул. Учебная, 39/1);  
 Спортивный комплекс (ул. Учебная, 41).

**Обязанности укрываемых в СКЗ:**

- быстро и без суеты занять указанные места в СКЗ;
- выполнять требования персонала по обслуживанию СКЗ;
- поддерживать чистоту и порядок в помещениях;
- содержать в готовности средства индивидуальной защиты (при их наличии);
- соблюдать спокойствие, не поддаваться панике, оставаться на своих местах в случае выключения освещения;
- оказывать помощь пострадавшим;
- соблюдать правила техники безопасности.

**Населению, укрываемому в СКЗ по месту жительства, рекомендуется иметь при себе необходимый запас продуктов питания (на 2 суток).**

**Укрываемым в СКЗ запрещается:**

- курить и употреблять спиртные напитки;
- шуметь, громко разговаривать, ходить по СКЗ без надобности, открывать двери и выходить из сооружения;
- приводить (приносить) в СКЗ домашних животных (собак, кошек и др.);
- приносить легковоспламеняющиеся, взрывоопасные, едкие и имеющие сильный специфический или резкий запах вещества, а также громоздкие вещи;
- включать радиоприёмники, магнитофоны и другие радиосредства;
- применять источники освещения с открытым огнём (керосиновые лампы, свечи и др.);
- прикасаться к электрическим рубильникам, электрооборудованию, запорной арматуре на водопроводе, канализации, к дверным затворам и другому оборудованию.

**Порядок действий работника при подготовке и проведении эвакуационных мероприятий.**

Маршруты эвакуации от рабочего места работника СибГМУ до выхода из здания, места расположения запасных выходов из здания определены в поэтажных планах эвакуации. При возникновении ЧС на объектах СибГМУ проводится, как правило, частичная эвакуация

(эвакуация работников конкретного объекта, на котором произошла ЧС). При проведении эвакуации работников в мирное время безопасный район не требуется.

**Правила поведения при срочной эвакуации из помещений и зданий СибГМУ (при пожаре):**

- прекратить работу;
- вызвать пожарную охрану;
- отключить оборудование от электросети;
- оповестить о пожаре находящихся поблизости работников;
- покинуть опасную зону, действуя согласно инструкциям по пожарной безопасности и планам эвакуации;
- лифтами при эвакуации при пожаре пользоваться категорически запрещено.

**Порядок организованного выхода из помещения (с большим количеством работников):**

- соблюдать спокойствие;
- оказывать помощь работникам, нуждающимся в этом;
- точно следовать маршрутам эвакуации, указанным в планах эвакуации или командам, передаваемых по громкоговорящей связи;
- помнить, что основной путь эвакуации на плане указывается сплошной линией, а запасной - пунктирной линией зеленого цвета.

*Основной путь эвакуации* на этаже указывается в направлении незадымляемых лестничных клеток, а также лестниц, ведущих на 1 этаж здания в вестибюль или непосредственно наружу.

**Действия работников СибГМУ при объявлении рассредоточения и эвакуации:**

- уяснить, работники каких объектов, домов, общежитий СибГМУ подлежат эвакуации или рассредоточению;
- определить местоположение сборного эвакуационного пункта (далее - СЭП);
- выяснить время прибытия на СЭП;
- взять с собой предметы первой необходимости;
- при нахождении на СЭП внимательно слушать передаваемую информацию и команды.

**Перечень предметов первой необходимости:**

- пакет с документами и деньгами;
- медицинская аптечка;
- 3х-дневный запас продуктов;
- постельное белье и туалетные принадлежности;
- комплект верхней одежды и обуви;
- спички, фонарик.

**Местоположение сборного эвакуационного пункта (СЭП) при возникновении ЧС (наводнения):** ново-анатомический корпус (Московский тракт, 2 строение 15, этаж 1).

**Правила поведения в СЭП:**

- Соблюдать тишину и порядок;
- не распространять дезинформацию;
- не приводить домашних животных;
- изучить установленные информационные знаки и плакаты;
- внимательно слушать передаваемую администрацией СЭП информацию и без суеты действовать в соответствии с командами администрации СЭП.

**Права и обязанности граждан РФ в области ГО и защиты от ЧС природного и техногенного характера**

**Статья 10 Федерального закона №28 «О гражданской обороне».**

*Права и обязанности граждан Российской Федерации в области гражданской обороны*

Граждане Российской Федерации в соответствии с федеральными законами и иными нормативными правовыми актами Российской Федерации:

- проходят подготовку в области гражданской обороны;
- принимают участие в проведении других мероприятий по гражданской обороне;
- оказывают содействие органам государственной власти и организациям в решении задач в области гражданской обороны.

**Статья 19 Федерального закона №68 «О защите населения и территорий от ЧС природного и техногенного характера».**

*Граждане Российской Федерации обязаны:*

- соблюдать законы и иные нормативные правовые акты Российской Федерации, законы и иные нормативные правовые акты субъектов Российской Федерации в области защиты населения и территорий от чрезвычайных ситуаций;
- соблюдать меры безопасности в быту и повседневной трудовой деятельности, не допускать нарушений производственной и технологической дисциплины, требований экологической безопасности, которые могут привести к возникновению чрезвычайных ситуаций;
- изучать основные способы защиты населения и территорий от чрезвычайных ситуаций, приемы оказания первой помощи пострадавшим, правила охраны жизни людей на водных объектах, правила пользования коллективными и индивидуальными средствами защиты, постоянно совершенствовать свои знания и практические навыки в указанной области;
- выполнять установленные правила поведения при угрозе и возникновении чрезвычайных ситуаций;
- при необходимости оказывать содействие в проведении аварийно-спасательных и других неотложных работ.

Начальник отдела по ГО и ЧС

М.М. Шиян

**ЖУРНАЛ**

**проведения вводного инструктажа по гражданской обороне и действиям в чрезвычайных ситуациях с вновь принятыми работниками ФГБОУ ВО СибГМУ Минздрава России**

Начат « \_\_\_\_ » \_\_\_\_\_ 20\_\_ г.

Окончен « \_\_\_\_ » \_\_\_\_\_ 20\_\_ г.



**ЖУРНАЛ**

**проведения вводного инструктажа по гражданской обороне с обучающимися ФГБОУ ВО СибГМУ Минздрава России**

Начат «\_\_\_\_» \_\_\_\_\_ 20\_\_ г.

Окончен «\_\_\_\_» \_\_\_\_\_ 20\_\_ г.



**ЖУРНАЛ**

**проведения вводного инструктажа по гражданской обороне с лицами, командированными в университет на срок более 30 календарных дней, лицами подрядных организаций, осуществляющих свою деятельность в рамках заключённых контрактов, а также, проживающими на фондах ФГБОУ ВО СибГМУ Минздрава России**

Начат « \_\_\_\_ » \_\_\_\_\_ 20\_\_ г.

Окончен « \_\_\_\_ » \_\_\_\_\_ 20\_\_ г.

